

REV	ECN NO	DESCRIPTION	DATE	APPD
A	ECN1612012	初版发行	2018.06.13	

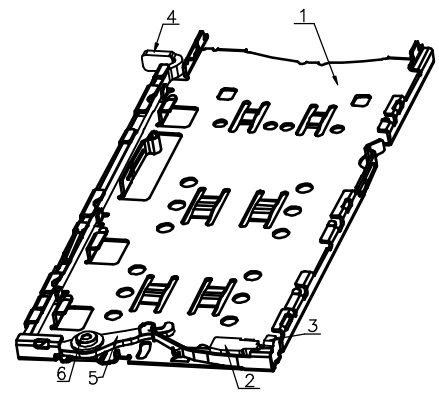
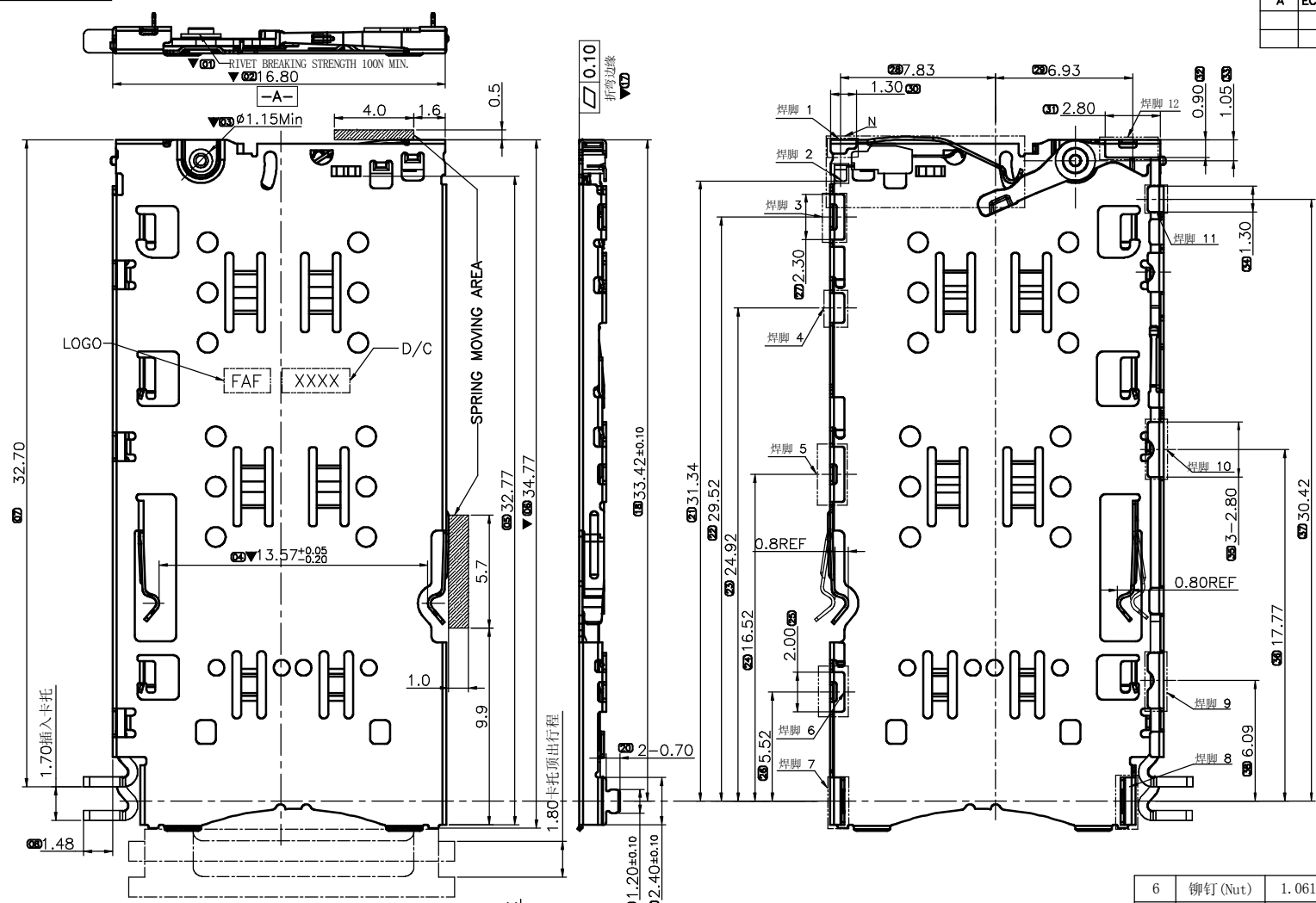

- 材质:
 - 铁壳材质: SUS301-H;
 - 推杆材质: SUS301-1/2H;
 - CAM材质: SUS301-1/2H;
 - 铆钉材质: H59-1;
 - 端子材质: C7035-TM06;
 - 塑胶材质: LCP;
 - 电镀:
 - SW接触区镀金 4μ MIN, 焊接区域镀金 $1\mu \sim 3\mu$; 银打底 50μ MIN.
 - 标有 \blacktriangledown 的尺寸为重要管控尺寸; 标有 \blacktriangledown 的尺寸为关键管控尺寸.
 - 标有 FAI 的尺寸为FAI需测量之尺寸;
 - 所有与卡托配合的尺寸用通规检验应能通过;
 - 环保要求: 来料、生产及包装运输过程必须满足FAF JH-GP-213《环境管理物质限用作业程序》要求.
 - 料号说明: 1.083A0-000-*R0
- 接触区电镀膜厚
1: Au 4μ MIN

序号	品名	料号	数量 (PCS)	材料	备注
6	铆钉 (Nut)	1.061P0-001-0B0	1	H59-1	镀Ni 20μ MIN.
5	CAM	1.069S2-001-0B6	1	SUS 301-1/2H	冲压后需清洗
4	推杆	1.061S1-001-0B6	1	SUS 301-1/2H	冲压后需清洗
3	SW端子	1.058T0-001-*R7	1	C7035-TM06	镍底: 50μ MIN; 焊接区: $1\mu \sim 3\mu$ Au; 接触区: 4μ MIN Au;
2	SW塑件	1.061M0-001-*Y1	1	LCP	Black
1	铁壳	1.083S0-000-*R6	1	SUS 301-H	镍底: 50μ MIN; 焊接区: $1\mu \sim 3\mu$ Au; 接触区: $1\mu \sim 3\mu$ Au;

EXTEND USE		TITLE			
3 IN 1 CARD HOLDER		1.083A0 CONN Customer Drawing			
GENERAL TOLERANCE M		MATERIAL		APPD	
DIMENSION		QTY		CHD	
FINISHED		DRN		SHEET	
SCALE		SCALE		SCALE	
DATE		DATE		DATE	

UNIT mm
 DIMENSION: ± 0.30 , ± 0.20 , ± 0.15 , ± 0.10
 ANGLES: $\pm 3^\circ$, $\pm 2^\circ$, $\pm 1^\circ$
 DWG NO: C-1.083A0
 P/N: 1.083A0-000-1R0
 SHEET 1/1
 SCALE 1:1
 DATE 2018.06.13
 DRN 李风相

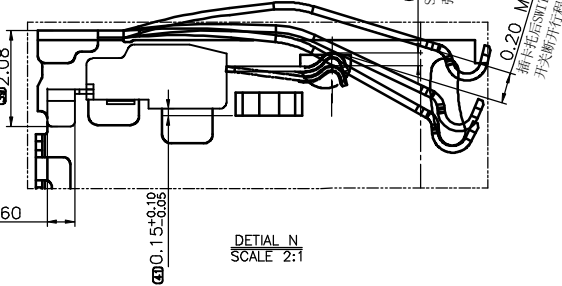
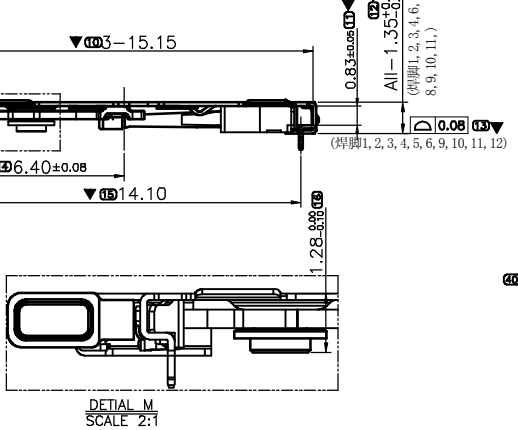

A
B
C
D
E

A
B
C
D
E

A3

REV	ECN NO	DESCRIPTION	DATE	APPD
A	ECN1807005	正式版发行	2018.07.03	
B	ECN1812018	增加海外市场包装要求	2018.12.18	

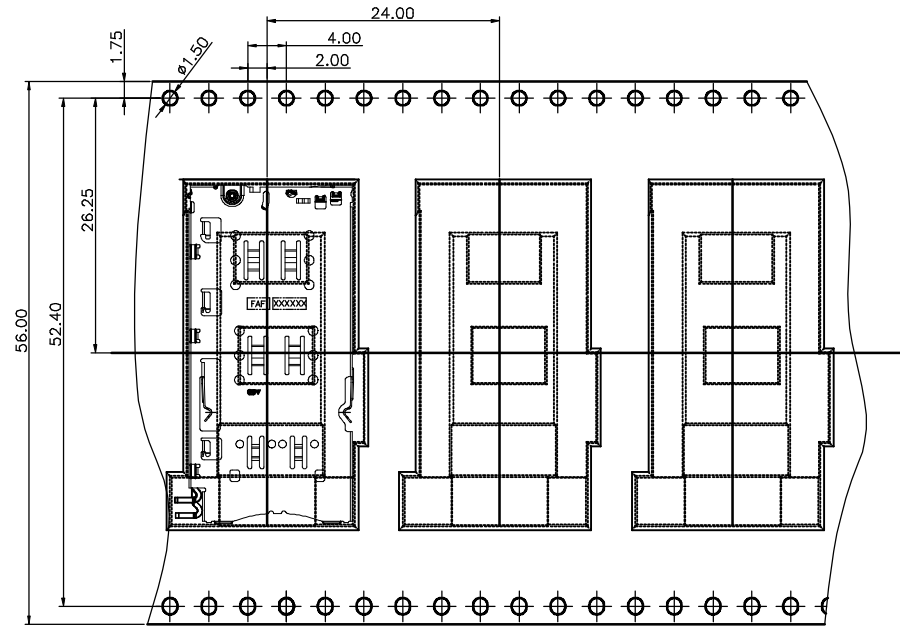

1. 包装方式:
1. 使用半自动包装机, 先将载带送入导轨中, 再用盖带贴合在上面其中初始16个槽不放置产品, 然后将产品如图示依次放入槽中, 每槽放置1PCS产品, 每卷共装1000PCS产品, 最后需留5个槽不放置产品;
 2. 用胶带将载带粘在一起, 外围再用PE带缠绕一圈固, 并用3PCS美纹胶将卷盘的两边粘上固, 再贴上标签, 标签内容要清晰完整;
 3. 将装好产品的卷盘以标签朝上的方式共装入一个防潮袋中, 再放置2PCS干燥剂, 并尽可能抽出袋内空气, 最后用透明胶带将防潮袋封好, 不可漏气;
 4. 如图所示在外箱底部先放入1PCS纸板和1PCS气泡布, 将XPCS (见表格) 已装好产品的卷盘以标签朝上的方式平放入外箱中, 然后在外箱的四角放入折叠板, 最后再在卷盘上放置1PCS气泡布和1PCS纸板;
 5. 外箱用胶带成工字形封箱, 贴上外箱标签, 清晰完整地填写相关内容;
 6. 一栈板最多放置5层外箱, 每层放9箱 (3X3), 在堆叠好外箱的八个棱角用边条保护, 再缠绕保鲜膜10层。
2. 注意事项:
- 2.1. 防止漏装, 防止异物装入, 禁止碰歪产品锡脚;
 - 2.2. 盖带与载带剥离力: 30~130gf, 剥离角度165°~180°, 剥离速度300mm/min;
 - 2.3. 来料、生产及包装运输过程必须满足FAF JH-GP-213《环境管理物质限用作业程序》要求

3. BOM (一箱用量)

名称	FAMFULL P/N	SPEC.	Q'TY
产品	1.083A0-000-1R0	3 IN 1 CARD HOLDER	5000 PCS
载带	1.083U1-000-0RE	PS, 雾透抗静电, T=0.40mm	24.768M X 5 (B)
盖带	U.001VW-007-02A	HIPE, 高透明色, W=49.5mm (自粘)	26M X 5 (B)
卷盘	U.003RD-015-012	外径380mm, 内径150mm, 黑色胶盘抗静电	5PCS
外箱 (B)	U.003CZ-055-001	L380*W380*H330mm	1PCS
	U.003CZ-057-001	L380*W380*H330mm 无LOGO 出海外市场	
防潮袋	U.000BZ-007-004	800*600	1PCS
纸板	U.017CZ-010-001	375mm*375mm*3mm	2PCS
气泡布	U.000SZ-000-004	325*325*13mm	2PCS
折叠板	U.012CZ-006-001	315*102*102*130mm	4PCS
卷盘标签	U.001LW-000-001		5PCS
外箱标签	U.001LW-001-001		2PCS
干燥剂			2PCS
PE带		1200*56mm T=0.3 min	1PCS

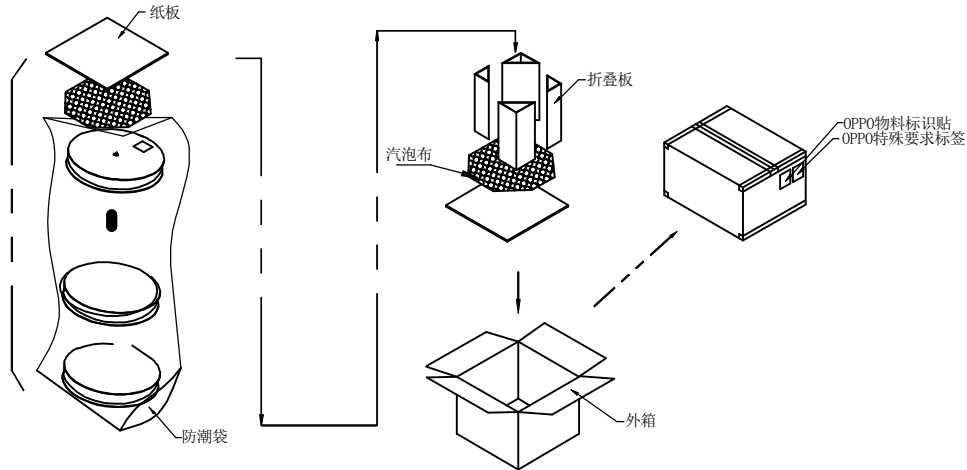
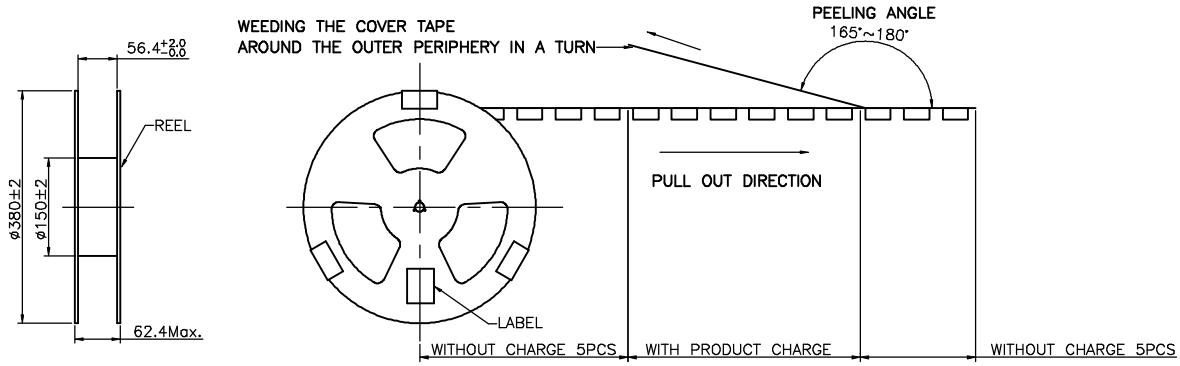

EXTEND USE	UNIT	TITLE	DWG NO	
3 IN 1 CARD HOLDER	mm	1.083A0 CONN Packing Drawing	1.083A0-P	
GENERAL TOLERANCE	MATERIAL	APPD	P/N:	
DIMENSION	QTY	CHD	1.083A0-000-1R0	
ANGLES	FINISHED	DRN	SHEET	SCALE
±0.30		李凤相	1/2	1:1
±0.25		2018.12.18	1/1	1:1
±0.20				
±0.10				